

---

***Allegato*      SCHEMI ELETTRICI E LISTA RICAMBI**  
***Annex*        WIRING DIAGRAMS AND SPARE PARTS**

---

## ART. 559

QUESTA PARTE È DESTINATA ESCLUSIVAMENTE AL PERSONALE QUALIFICATO.

THIS PART IS INTENDED SOLELY FOR QUALIFIED PERSONNEL.

DIESER TEIL IST AUSSCHLIESSLICH FÜR DAS FACHPERSONAL BESTIMMT.

CETTE PARTIE EST DESTINEE EXCLUSIVEMENT AU PERSONNEL QUALIFIE.

ESTA PARTE ESTÁ DESTINADA EXCLUSIVAMENTE AL PERSONAL CUALIFICADO.

ESTA PARTE È DEDICADA EXCLUSIVAMENTE AO PESSOAL QUALIFICADO.

TÄMÄ OSA ON TARKOITETTU AINOASTAAN AMMATTITAITOISELLE HENKILÖKUNNALLE.

DETTE AFSNIT HENVENDER SIG UDELUKKENDE TIL KVALIFICERET PERSONALE.

DIT DEEL IS UITSLUITEND BESTEMD VOOR BEVOEGD PERSONEEL.

DENNA DEL ÄR ENDAST AVSEDD FÖR KVALIFICERAD PERSONAL.

ΑΥΤΟ ΤΟ ΤΜΗΜΑ ΠΡΟΟΡΙΖΕΤΑΙ ΑΠΟΚΛΕΙΣΤΙΚΑ ΓΙΑ ΤΟ ΕΙΔΙΚΕΥΜΕΝΟ ΠΡΟΣΩΠΙΚΟ.

CODIFICA COLORI CABLAGGIO ELETTRICO		WIRING DIAGRAM COLOUR CODE
A	NERO	BLACK
B	ROSSO	RED
C	GRIGIO	GREY
D	BIANCO	WHITE
E	VERDE	GREEN
F	VIOLA	PURPLE
G	GIALLO	YELLOW
H	BLU	BLUE
K	MARRONE	BROWN
J	ARANCIO	ORANGE
I	ROSA	PINK

CODIFICA COLORI CABLAGGIO ELETTRICO		WIRING DIAGRAM COLOUR CODE
L	ROSA-NERO	PINK-BLACK
M	GRIGIO-VIOLA	GREY-PURPLE
N	BIANCO-VIOLA	WHITE-PURPLE
O	BIANCO-NERO	WHITE-BLACK
P	GRIGIO-BLU	GREY-BLUE
Q	BIANCO-ROSSO	WHITE-RED
R	GRIGIO-ROSSO	GREY-RED
S	BIANCO-BLU	WHITE-BLUE
T	NERO-BLU	BLACK-BLUE
U	GIALLO-VERDE	YELLOW-GREEN
V	AZZURRO	LIGHT BLUE

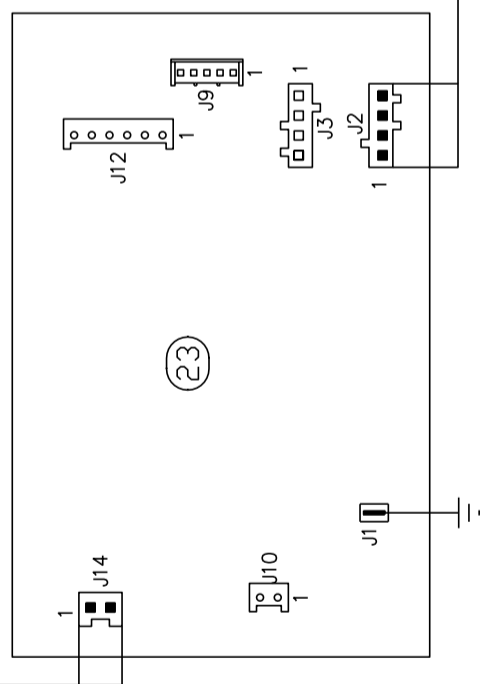
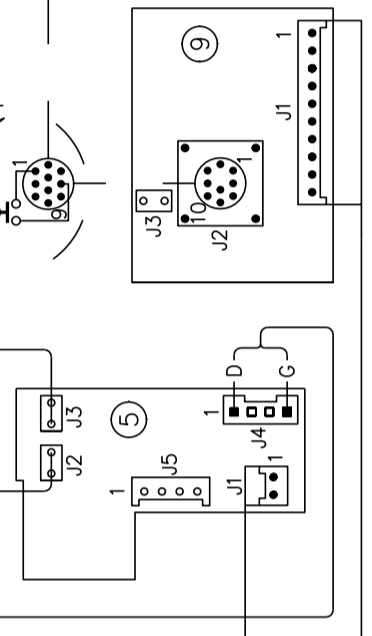
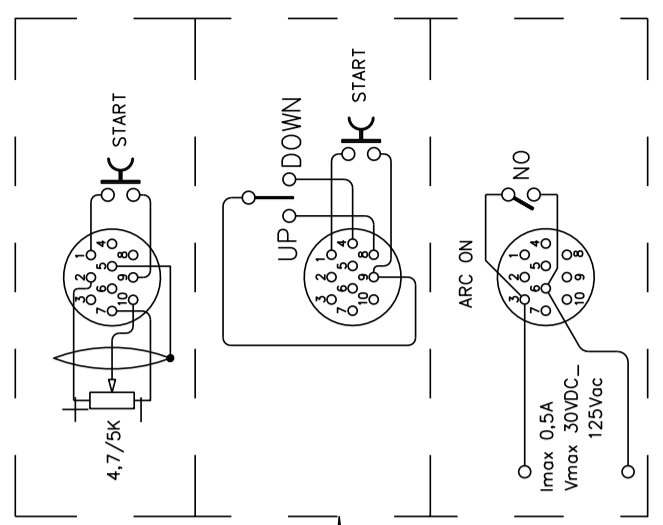
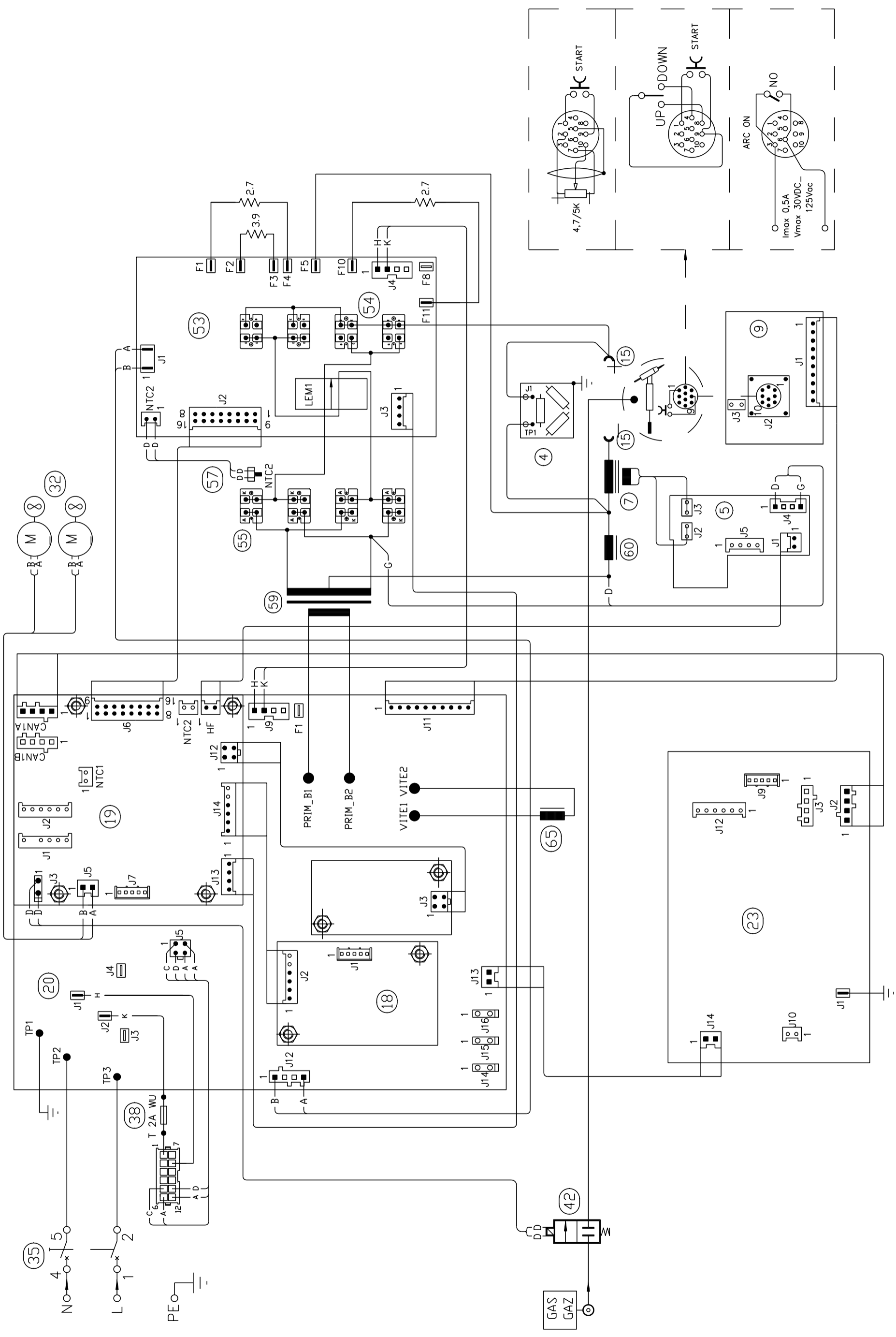

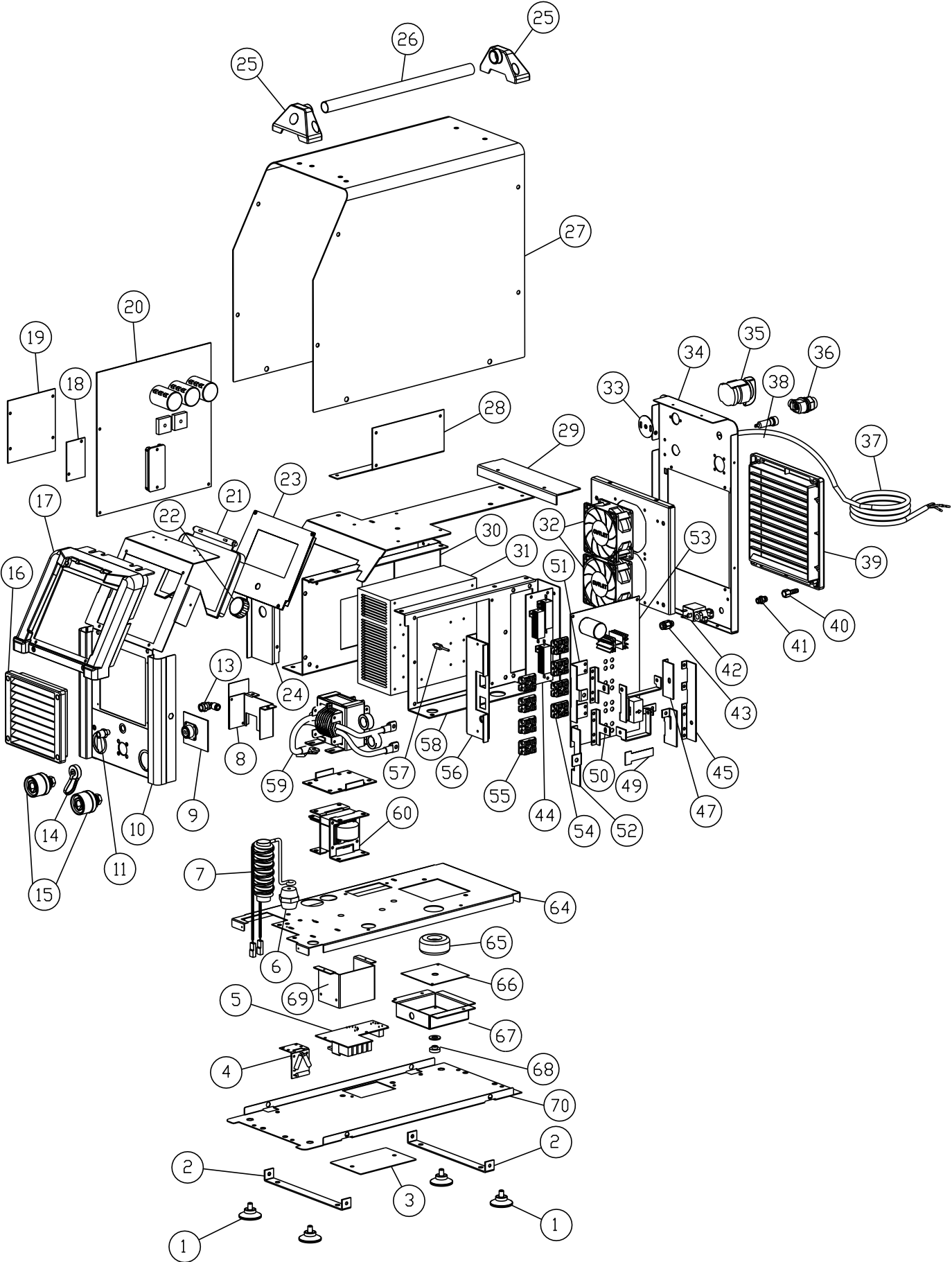

**ART. 559**

POS	DESCRIZIONE	DESCRIPTION
01	PIEDE	FOOT
02	COPERTURA	COVER
03	COPERTURA	COVER
04	CIRCUITO FILTRO HF	HF FILTER CIRCUIT
05	CIRCUITO H.F.	HF CIRCUIT
06	SUPPORTO	SUPPORT
07	TRASFORMATORE ALTA FREQUENZA	HIGH FREQUENCY TRANSFORMER
08	GRUPPO COPERTURA	COVER GROUP
09	CIRCUITO CONNETTORE	CONNECTOR CIRCUIT
10	PANNELLO ANTERIORE	FRONT PANEL
11	RACCORDO	FITTING
13	RACCORDO	FITTING
14	TAPPO	CAP
15	INNESTO FEMMINA	SOCKET
16	PANNELLO ALETTATO	FINNED PANEL
17	CORNICE ANTERIORE	FRAME FRONT
18	CIRCUITO MICRO CONTROLLO	CONTROL MICRO CIRCUIT
19	CIRCUITO INVERTER	INVERTER CIRCUIT
20A	SCHEDA POTENZA	POWER BOARD
20B	SCHEDA POTENZA	POWER BOARD
21	PANNELLO CHIUSURA	CLOSING PANEL
22	MANOPOLA	KNOB
23	CIRCUITO MASTER PANNELLO	PANEL MASTER CIRCUIT
24	CONVOGLIATORE	CONVEYOR
25	SUPPORTO MANICO	HANDLE SUPPORT
26	MANICO	HANDLE
27	COPERCHIO	COVER
28	SUPPORTO CIRCUITO	CIRCUIT BOARD SUPPORT
29	SUPPORTO	SUPPORT
30	TUNNEL	TUNNEL
31	DISSIPATORE	RADIATOR
32	KIT MOTOVENTOLE	MOTOR WITH FAN KIT
33	PROTEZIONE COMMUTATORE	SWITCH PROTECTION
34	PANNELLO POSTERIORE	BACK PANEL
35	INTERRUTTORE	SWITCH

La richiesta di parti di ricambio deve indicare sempre:  
numero di articolo, matricola e data di acquisto della macchina,  
posizione e quantità del ricambio.

POS	DESCRIZIONE	DESCRIPTION
36	PRESSACAVO	STRAIN RELIEF
37	CAVO RETE	POWER CORD
38	CONNESSIONE	CONNECTION
39	PANNELLO ALETTATO	FINNED PANEL
40	RACCORDO	FITTING
41	RACCORDO	FITTING
42	ELETTROVALVOLA	SOLENOID VALVE
43	RACCORDO	FITTING
44	GRUPPO RESISTENZE	RESISTANCE GROUP
45	CAVALLOTTO	JUMPER
46	CAVALLOTTO	JUMPER
47	CAVALLOTTO	JUMPER
48	CAVALLOTTO	JUMPER
49	ISOLAMENTO	INSULATION
50	CAVALLOTTO DIODI	JUMPER
51	CAVALLOTTO DIODI	JUMPER
52	CAVALLOTTO DIODI	JUMPER
53	CIRCUITO SECONDARIO	SECONDARY CIRCUIT
54	KIT IGBT	IGBT KIT
55	DIODO	DIODE
56	GRUPPO CONVOGLIATORE	CONVEYOR GROUP
57	RESISTENZA	RESISTANCE
58	SUPPORTO DISSIPATORE	RADIATOR SUPPORT
59	TRASFORMATORE DI POTENZA	POWER TRANSFORMER
60	IMPEDENZA SECONDARIA	SECONDARY IMPEDANCE
64	PIANO INTERMEDIO	INSIDE BAFFLE
65	AVVOLGIMENTO	WINDING
66	ISOLAMENTO	INSULATION
67	SUPPORTO	SUPPORT
68	VITE	SCREWS
69	GRUPPO SUPPORTO	SUPPORT GROUP
70	FONDO	BOTTOM
72	BOCCOLA	BUSH
73	GRUPPO IMPEDENZA	IMPEDANCE GROUP

The request for spare parts must always specify:  
article reference, serial number and purchase date of the power source,  
position and quantity of the spare part.







**CEBORA S.p.A** - Via Andrea Costa, 24 - 40057 Cadriano di Granarolo - BOLOGNA - Italy  
Tel. +39.051.765.000 - Fax. +39.051.765.222  
[www.cebora.it](http://www.cebora.it) - e-mail: [cebora@cebora.it](mailto:cebora@cebora.it)