

I - ISTRUZIONI DI MONTAGGIO DEL KIT ART. 114

GB - ASSEMBLY INSTRUCTIONS FOR KIT ART. 114

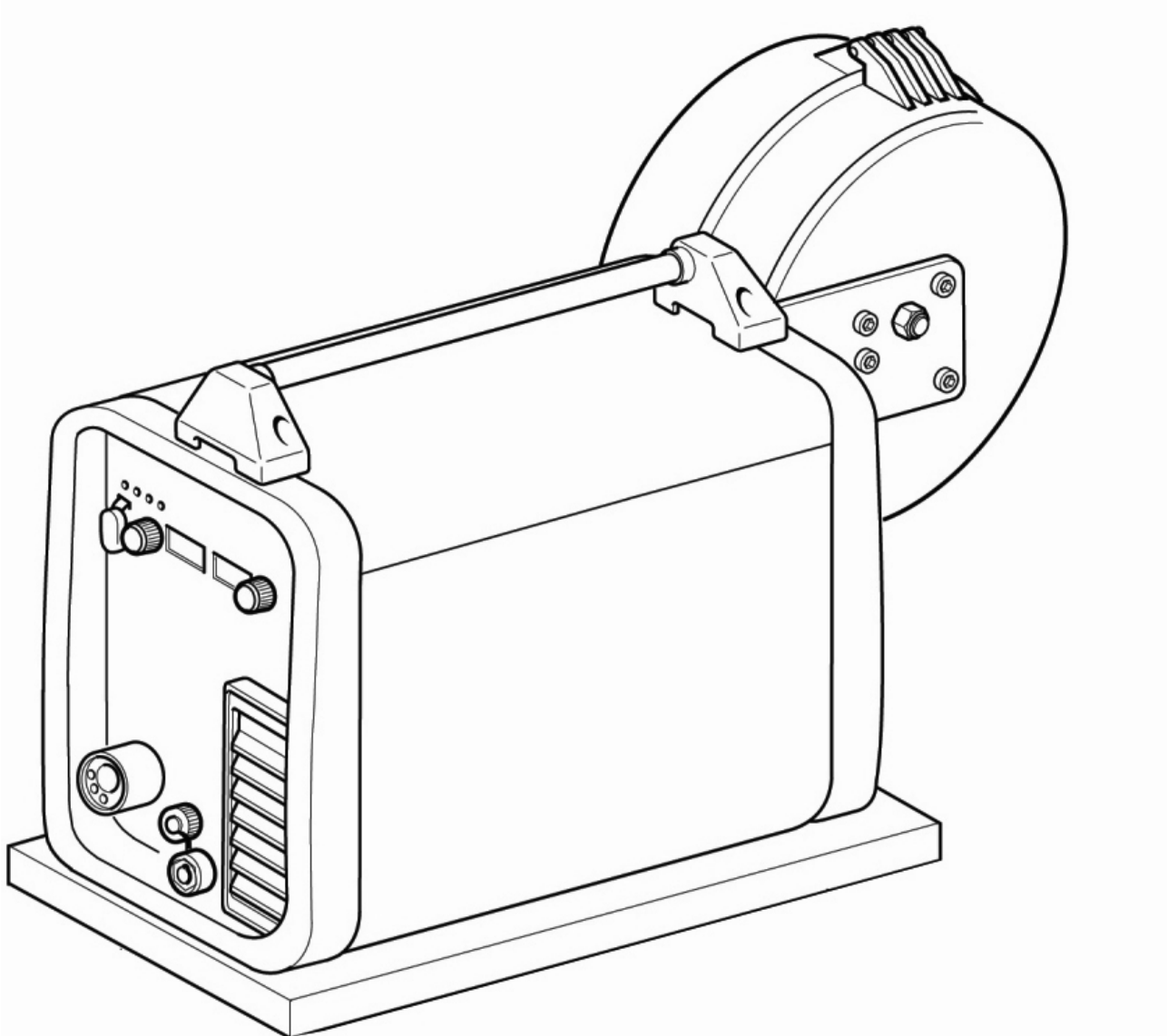

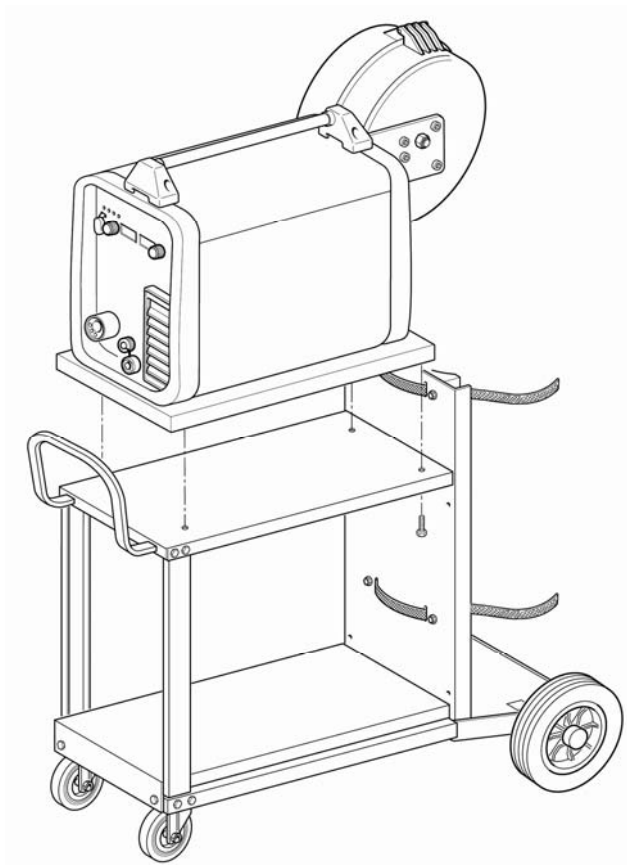
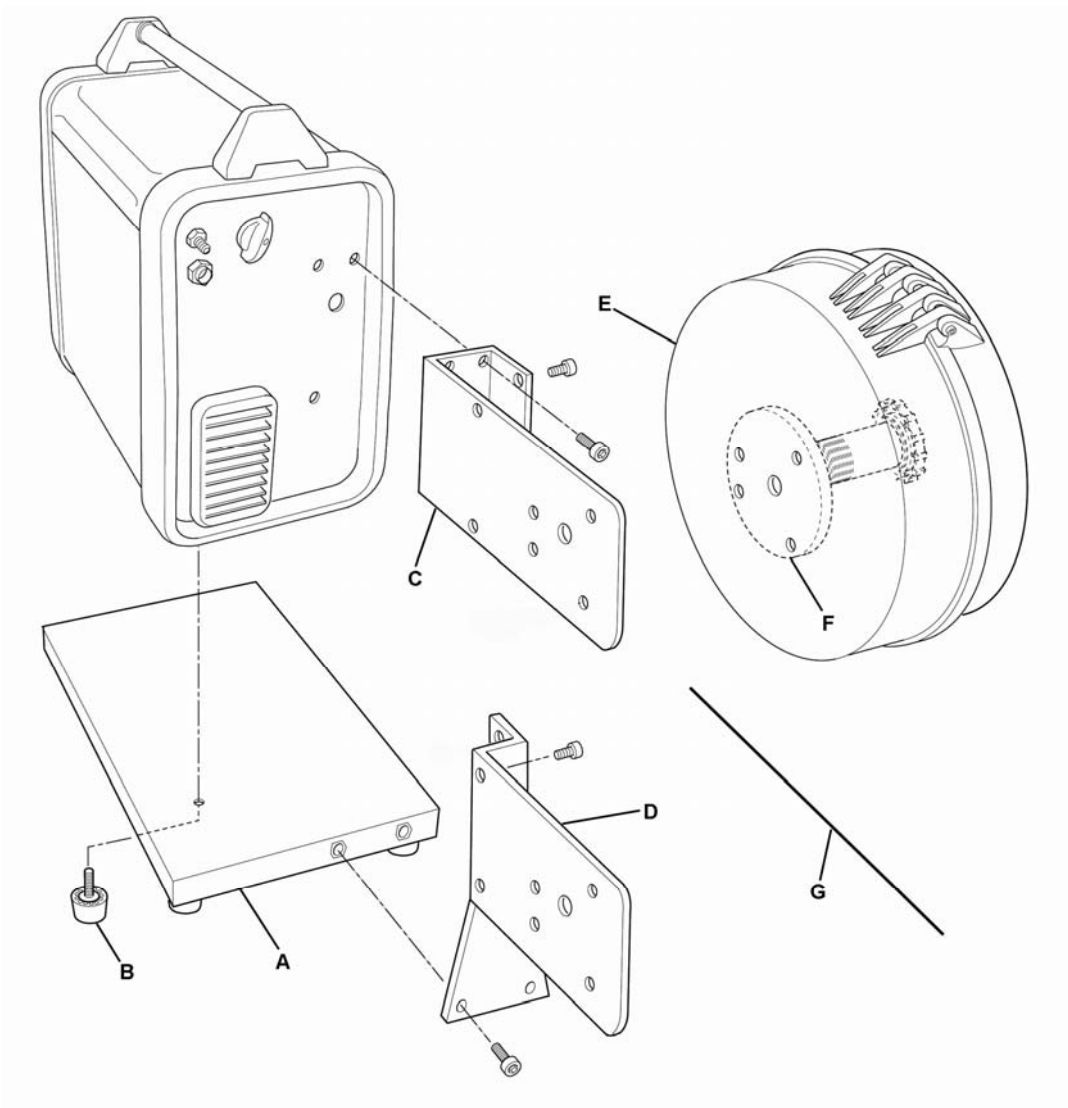

ISTRUZIONE DI MONTAGGIO DEL KIT ART. 114

Istruzione di montaggio del kit art.114 sulla macchina art. 301.

- 1. Smontare i 4 piedini B dalla saldatrice.**
- 2. Fissare il fondo A alla saldatrice e montare i 4 piedini B sul fondo A.**
- 3. Fissare il supporto C al pannello posteriore della saldatrice.**
- 4. Fissare il rinforzo D al fondo A e al supporto C.**
- 5. Fissare la copertura bobina E, nello stesso tempo, al rinforzo D e al supporto C.**
- 6. Montare il supporto bobina F.**
- 7. Sostituire il tubetto guidafile uscente dal gruppo di traino della saldatrice con il nuovo tubetto G e montare il passacavo più grande sul rinforzo D.**

Istruzione di montaggio del gruppo kit. 114 e art. 301 sul carrello di trasporto art. 1656.

- 1. Smontare i 4 piedini B dal fondo A.**
- 2. Posizionare la saldatrice sul ripiano superiore del carrello art. 1656 e fissarla allo stesso.**
- 3. Montare il passacavo più piccolo sul foro del pannello posteriore del carrello art. 1656 che si trova in corrispondenza del passaggio del filo di saldatura.**

N.B. Per i fissaggi usare le viti fornite con il Kit.

ASSEMBLY INSTRUCTIONS FOR THE KIT ART. 114

Instructions for assembling the kit art. 114 on the power source art. 301.

- 1. Remove the 4 B feet from the power source.**
- 2. Fix the A bottom to the power source and mount the 4 B feet on the A bottom.**
- 3. Fix the C support to the power source back panel.**
- 4. Fix the D reinforcement to the A bottom and to the C support.**
- 5. Fix the E reel cover, at the same time, to the D reinforcement and to the C support.**
- 6. Mount the F spool holder.**
- 7. Replace the wire guide pipe coming out of the power source wire feed unit by the new G pipe and fit the larger grommet on the D reinforcement.**

Instructions for assembling the kit art. 114 and the art. 301 on the trolley art. 1656

- 1. Remove the 4 B feet from the A bottom.**
- 2. Position the power source on the upper shelf of the trolley art. 1656 and fix it to the same.**
- 3. Mount the smaller grommet on the back panel hole of the trolley art. 1656 located in correspondence of the welding wire passage.**

N.B.: For the fixing, use the screws included in the kit.

| POS | Descrizione | Description |
|-----|--------------------|------------------|
| 1 | Fondo | Bottom tray |
| 2 | Piede in gomma | Rubber foot |
| 3 | Cannetta guidafilo | Wire inlet guide |
| 4 | Supporto bobina | Coil support |
| 5 | Copertura | Cover |
| 6 | Rinforzo | Reinforcement |
| 7 | Supporto | Support |

La richiesta di pezzi di ricambio deve indicare sempre: numero di articolo, matricola e data di acquisto della macchina, posizione e quantità del ricambio.

When ordering spare parts please always state the machine item and serial number and its purchase data, the spare part position and the quantity.

